

Mönninghoff

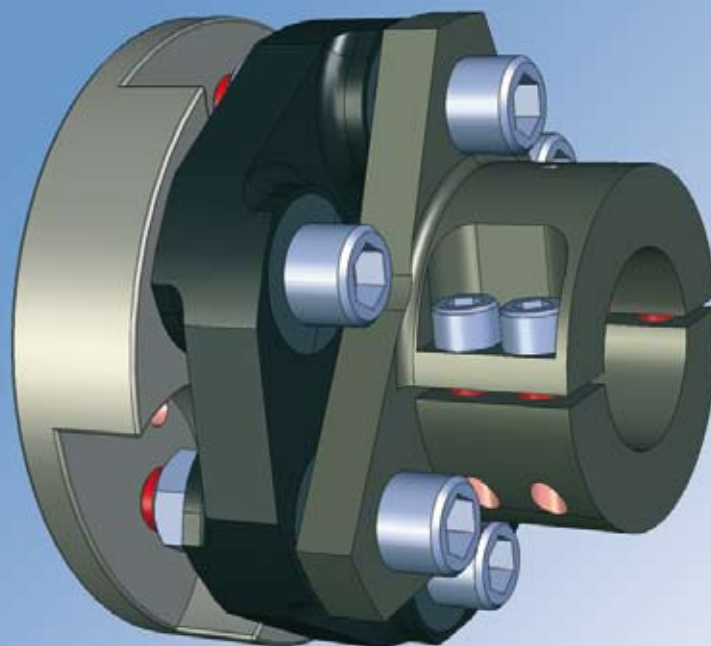

BLUE-Line by SGF/MMB

Die neueste Marinekupplungstechnik



HexaFlex-Blue by SGF

Ausführlichere Informationen siehe Rückseite.

Kontakt:

SGF GmbH & Co. KG

Graslitzer Straße, 84478 Waldkraiburg, Deutschland
Tel. + 49 - 8638 - 605 0, Fax + 49 - 8638 - 605 111
vertrieb-tec@sgf.de, www.sgf.de

Maschinenfabrik Mönninghoff GmbH & Co. KG

Bessemerstraße 100, 44793 Bochum, Deutschland
Tel. + 49 - 234 - 3335 0, Fax + 49 - 2343335200
sales@moenninghoff.de, www.moenninghoff.de



HexaFlex-Blue Kupplungen. Für Ruhe im Bootsbetrieb.

- Einbau auf der Outputseite zwischen Getriebe und Welle
- Schwingungs- und Resonanzreduktion im Bootskörper
- Schonung aller Anbauteile
- Bestehende Standardlösungen für ZF- und YANMAR Getriebe
- Spezielle Aufbauten auf Anfrage möglich

Vorteile:

- Übertragung hoher Drehmomente bei kleinem Bauraum
- Keine zusätzlichen Adapterringe notwendig
- Ausgleich von axialen und radialen Verlagerungen
- Axiale Abkopplung der Propellerwelle zum Getriebe durch speziellen Gewebeaufbau der Kupplung
- Bohrbild der Getriebeflanschbindung nach Kundenvorgabe
- Leichte Montage und Demontage ohne Verschiebung von Getriebe oder Propellerwelle
- Einfache Verschraubung der Propellerwelle mit optional zusätzlicher Verdrehsicherung
- Ausführung der Flansch- und Wellenanschlüsse aus rostbeständigem Edelstahl
- Auch für Aluminiumbootkörper bestens geeignet
- Selbstverständlich wartungsfrei und sehr langlebig

Kontakt:

SGF GmbH & Co. KG

Graslitzer Straße, 84478 Waldkraiburg, Deutschland
Tel. + 49 - 8638 - 605 0, Fax + 49 - 8638 - 605 111
vertrieb-tec@sgf.de, www.sgf.de

Maschinenfabrik Mönninghoff GmbH & Co. KG

Bessemerstraße 100, 44793 Bochum, Deutschland
Tel. + 49 - 234 - 3335 0, Fax + 49 - 2343335200
sales@moenninghoff.de, www.moenninghoff.de